

 Szennyezett vízhez  Háztartási használat



TELJESÍTMÉNY TARTOMÁNY

- Szállítási teljesítmény **400 l/perc-ig** (24 m³/h)
- Emelési magasság **11 m-ig**

ÜZEMBE HELYEZÉS ÉS HASZNÁLAT

A ZX szivattyúk a háztartásban történő vízmentesítésére készültek, alkalmasak legfeljebb Ø 40 mm átmérőjű lebegő szilárd részeket tartalmazó erősen szennyezett víz ürítésére. Egyszerű telepítésük és üzembiztonságuk alkalmassá teszi őket a rögzített telepítésre és automatikus üzemmódra.

KIVITELEZÉS

A következőkkel van felszerelve:

- ✳ **5 m** hosszúságú tápvezeték
- ✳ Külső úszókapcsoló

HASZNÁLATI KORLÁTOK

- Merülési mélység **5 m** a víz szintje alá (megfelelő hosszúságú tápvezetékkel)
- Folyadék hőmérséklet **+40 °C-ig**
- Lebegő szilárd szennyeződések áteresztése **Ø 40 mm**
- Ürítési szint **50 mm** a fenéktől számítva
- **Folyamatos üzemmód esetén min. merülési mélység: 240 mm**

MEGRENDELHETŐ VÁLTOZATOK

- ✳ Szivattyú 10m tápvezetékkel.
- ✳ Eltérő feszültség vagy 60 Hz frekvencia

GÖRBÉK ÉS TELJESÍTMÉNYADATOK

50 Hz

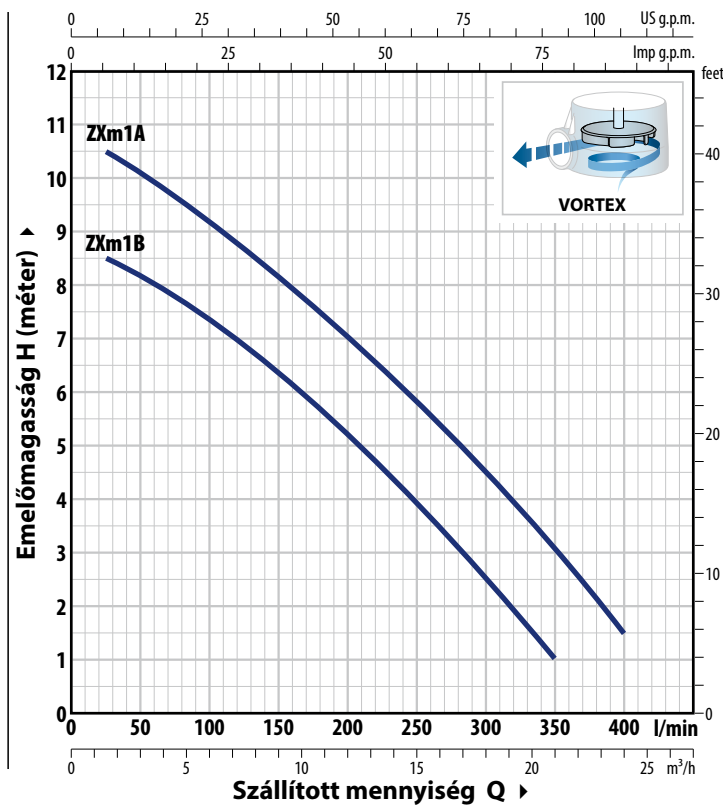

ABSZORPCIÓ

TÍPUS	FESZÜLTÉS
Egyfázisú	230 V
ZXm 1B/40	3.3 A
ZXm 1A/40	4.5 A

TÍPUS	TELJ. (P ₂)		Q	H												
Egyfázisú	kW	HP		m ³ /h	0	1.5	3.0	4.5	6.0	9.0	12.0	15.0	18.0	21.0	24.0	
ZXm 1B/40	0.50	0.70	l/perc	0	25	50	75	100	150	200	250	300	350	400		
ZXm 1A/40	0.60	0.85	H méter	9	8.5	8.3	8	7.5	6.5	5.2	4	2.5	1			
				11	10.5	10	9.5	9.2	8.2	7	5.7	4.3	2.8	1.5		

Q = Szállított mennyiség H = Teljes manometrikus emelőmagasság

Jelleggörbe tolerancia az EN ISO 9906 Grado 3B szerint

FELÉPÍTÉSI JELLEMZŐK

1 Szivattyúház	Öntvény, menetes csatlakozóval ellátva ISO 228/1		
2 Talpak	Rozsdamentes acél AISI 304		
3 Járókerék	VORTEX típusú, technopolimer		
4 Motor burkolat	Rozsdamentes acél AISI 304		
5 Motortartó	Acél		
6 Motortengely	Rozsdamentes acél AISI 431		
7 Kettős tengelytömítés közbeiktatott olajkamrával	Tömítés	Tengely	Anyagok
	STA-12R	Ø 12 mm	Kerámia / Grafit / NBR
Tömítőgyűrű	Ø 12 x Ø 22 x H 6 mm		
8 Kondenzátor			
9 Elektromos motor	Egyfázisú 230 V - 50 Hz a tekercselésbe beépített hőkioldós védelemmel Szigetelés: F osztály - Védelem: IP X8		
10 Tápvezeték	'H07 RN-F' típus Schuko villásdugóval ※ 5 méter standard hosszúságú		
11 Külső úszókapcsoló			
12 Tömlőcsatlakozó (szerepel a kínálatban)	Ø 50 mm		

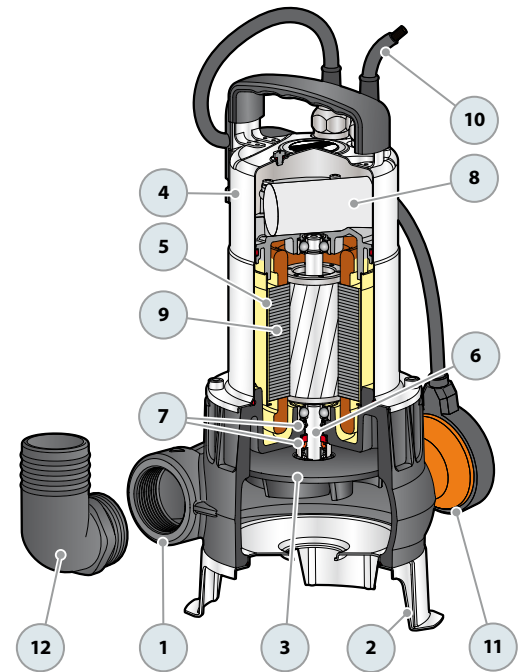

MÉRETEK ÉS SÚLYOK

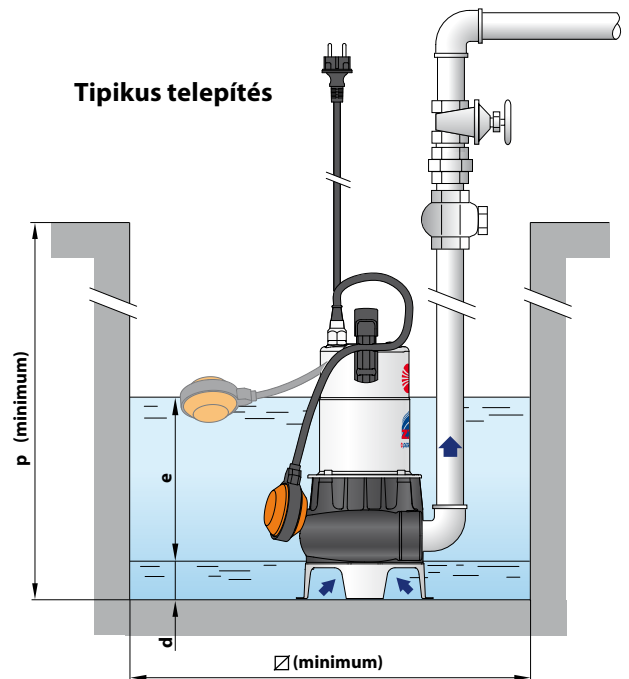
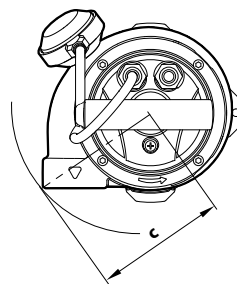
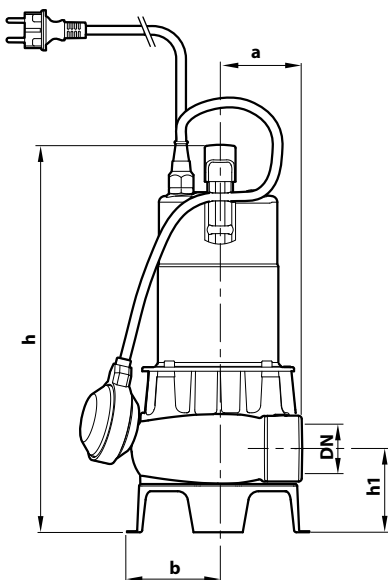

TÍPUS	CSATL. DN	Szilárd anyag	MÉRETEK mm								kg 1~	RAKLAPOZÁS szivattyúk darabszáma	
			a	b	c	h	h1	d	e	p			Ø
Egyfázisú	1½"	Ø 40 mm	75	89	130	378	82	50	szabályozható	450	450	11.6	60
ZXm 1B/40												12.0	60
ZXm 1A/40													